

LINEA

LA SCENOGRAFIA

MEDI-

DEI VOSTRI AMBIENTI

TERRA-

ALL'APERTO

NEA





VIVERE LA STANZA DEL SOLE



L'aria che profuma di sole,
il tempo fuori casa, i colori della luce.
Uscite all'aperto e respirate l'atmosfera del vostro nuovo spazio.

La Stanza del Sole®.

Mediterranea aggiunge alla vostra casa nuove possibilità
per godere il tempo all'aria aperta:
interpretandolo con stile e leggerezza assieme
alle tende disegnate dal sole.

MED QUADRA

Med Quadra
Med Quadra Wall

MED UNICA

Med Unica 130
Med Unica 165

MED COUNTRY

Country Med Elite
Country Med Forma

MED ISOLA PAVILION

Med Isola Pavilion 130
Med Isola Pavilion 165

MED 85

Med 85
Med 85 Comby

MED SLIM

Med Slim
Med Slim Comby

MED 26

MED QUADRA



Qualità del design Gibus come sintesi e pulizia delle linee, trovano in Med Quadra una nuova, naturale ragione d'essere.

Il disegno deciso di questo nuovo modello è un ulteriore sviluppo dello stile elegante ed essenziale tipico della linea Mediterranea.





MED QUADRA

L'ormai classica protezione della linea Mediterranea è ora attualizzata da particolari formali più forti e senza compromessi. Guardando Med Quadra emergono un rigore e una forza nuovi; vivendola si percepiscono le tradizionali qualità di comfort e benessere Gibus.



CARATTERISTICHE STRUTTURALI

Struttura portante in alluminio verniciato con attacco a parete o a soffitto da un lato, e appoggio su grondaia portante completo di gambe con fissaggio a terra.

Tenda a falde di tessuto scorrevole sostenuto da profili frangitratta 43 x 65 mm e da terminale di grande portanza 65 x 85 mm e scorrevole su guide laterali da 70 x 130 mm.

Frangitratta, terminale e guide sono in alluminio verniciato.

Per garantire il deflusso dell'acqua piovana la struttura deve avere una pendenza di circa il 15%. Sistema di trasmissione su guide laterali e cinghia dentata ad alta resistenza, rotante su cuscinetti a sfera. Staffe inox e fusioni in alluminio verniciato. Carter in fusione d'alluminio con regolazione di trazione della cinghia. Carrelli di scorrimento in nylon con ruote dotate di cuscinetti e perni inox.

Sistema di movimentazione telo manuale o automatizzato.

DIMENSIONI

(L) Larghezza
da cm 250 a 550 (1 modulo)
fino a cm 900 (2 moduli)
fino a cm 1200 (3 moduli)

(S) Sporgenza
da cm 200 a 650

(H) Altezza
cm 230 sottotrave

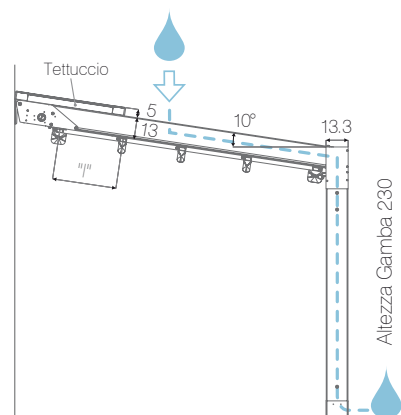

Di serie
grondaia anteriore
con scarico integrato
nella gamba.

Med Quadra Wall

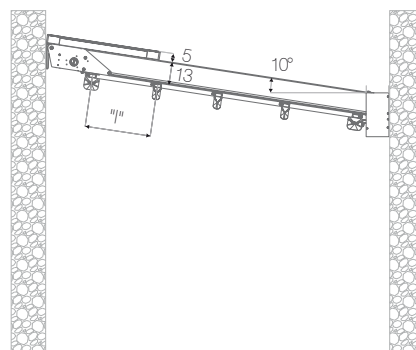

Optional

profilo trasversale per eventuale copertura laterale



Med Quadra PM2

Med Quadra PM3





MED UNICA 130

La sintesi formale per completare ogni tipo di ambiente: rustico o moderno.
La struttura modulare mostra la sua versatilità tramite la leggerezza delle linee essenziali.



CARATTERISTICHE STRUTTURALI

“Pergola” con struttura portante in alluminio verniciato con attacco a parete o a soffitto da un lato, e appoggio su profilo portante cm 130x70 completo di gambe cm 130x70 con fissaggio a terra.

Tenda a falde di tessuto sostenuto da profili frangitratta 43 x 65 mm e da terminale di grande portanza 85 x 65 mm, e scorrevole su guide da 130 x 70 mm. Frangitratta, terminale e guide sono in alluminio verniciato.

Sistema di trasmissione su guide laterali a cinghia dentata con trefoli in acciaio, rotante su pulegge in nylon con cuscinetti a sfera a gabbia chiusa per una maggiore protezione.

Per garantire il deflusso dell'acqua piovana la struttura deve avere una pendenza di circa il 15%.

Sistema di movimentazione del telo manuale o automatizzato.

DIMENSIONI

(L) Larghezza
da cm 250 a 550 (1 modulo)
fino a cm 900 (2 moduli)
fino a cm 1180 (3 moduli)

(S) Sporgenza
da cm 200 a 650

(H) Altezza
cm 230 sottotrave

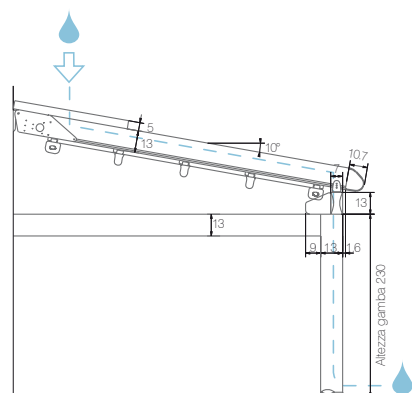

Di serie
grondaia frontale con pluviale integrato nella gamba con scarico passante nel piede di fissaggio a terra.

Optional
profilo trasversale per eventuale copertura laterale

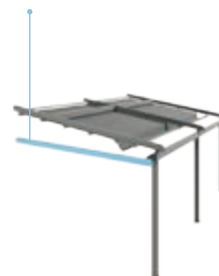

Unica 130 PM2



Unica 130 PM3

Optional
tappo finale quadrato

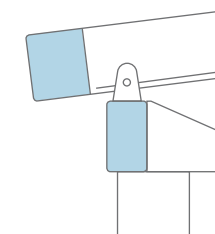

MED UNICA 165

Alluminio, pulizia di stile, modularità. Nuovamente, il dialogo con gli stili architettonici è armonioso come il tempo da trascorrere sotto la sua protezione.



CARATTERISTICHE STRUTTURALI

Struttura portante in alluminio verniciato con attacco a parete o a soffitto da un lato, e appoggio su profilo portante cm 150 X 92 completo di gambe cm 150 X 92 con fissaggio a terra.

Tenda a falde di tessuto sostenuto da profili frangitratta 43 x 65 mm e da terminale di grande portanza 85 x 65 mm e scorrevole su guide da 165 x 92 mm. Frangitratta, terminale e guide sono in alluminio verniciato.

Per garantire il deflusso dell'acqua piovana la struttura deve avere una pendenza di circa il 15%.

Sistema di trasmissione su guide laterali a cinghia dentata con trefoli in acciaio, rotante su pulegge in nylon con cuscinetti a sfera a gabbia chiusa per una maggiore protezione. Sistema di movimentazione telo manuale o automatizzato.

DIMENSIONI

(L) Larghezza
da cm 250 a 550 (1 modulo)
fino a cm 900 (2 moduli)
fino a cm 1180 (3 moduli)

(S) Sporgenza
da cm 200 a 790

(H) Altezza
cm 230 sottotrave

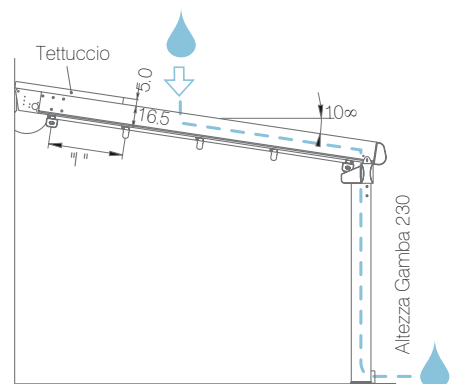

Di serie
grondaia frontale con pluviale integrato nella gamba con scarico passante nel piede di fissaggio a terra.

Optional

profilo trasversale per eventuale copertura laterale

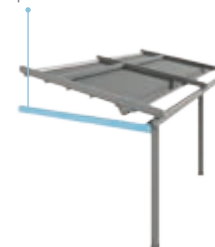

Unica 165 PM2

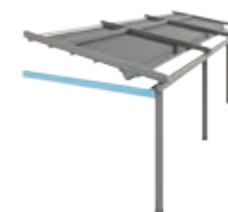

Unica 165 PM3





MED COUNTRY FORMA

Tenda a falde e struttura in legno: una soluzione elegante. Componibile con più moduli per superfici estese, personalizzabile nei colori di finitura del legno e nel disegno dei terminali.

CARATTERISTICHE STRUTTURALI



Struttura in legno lamellare PINO SILVESTRE impregnato in autoclave in classe RAL 3 secondo norme DIN 68800/3.

Struttura portante in doppia trave da 150 o 200 x 60 mm in appoggio su trave frontale 90 x 160 mm sorretta da montanti 90 x 160 mm. Colore del legno con impregnanti all'acqua. Staffe e supporti in acciaio inox Aisi 304 verniciate. Viterie inox.

Tenda a falde di tessuto sostenuto da profili frangitratta 43 x 65 mm e da terminale di grande

portanza 85 x 65 mm, e scorrevole su guide da 46 x 85 mm. Frangitratta, terminale e guide sono in alluminio verniciato.

Sistema di trasmissione su guide laterali e cinghia dentata alta resistenza, rotante su cuscinetti a sfera. Sistema di movimentazione telo manuale o automatizzato.

Per garantire il deflusso dell'acqua piovana la struttura deve avere una pendenza di circa il 15%.

DIMENSIONI

(L) Larghezza

da cm 250 a 550 (1 modulo)
fino a cm 900 (2 moduli)
fino a cm 1180 (3 moduli)

(S) Sporgenza

da cm 200 a 700

(H) Altezza

cm 230 sottotrave

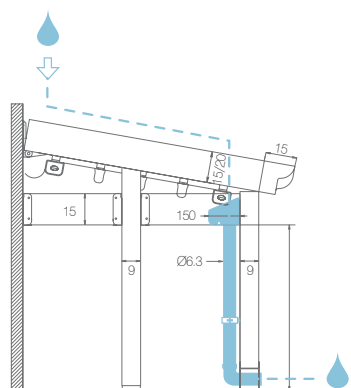

Optional

grondaia frontale con pluviale esterno. Gamba con scarico passante nel piede di fissaggio a terra

Per sporgenze superiori a 600 cm, trave di sostegno (sez. 9x6 cm) posto circa a metà della sporgenza.

Optional

trave trasversale per eventuale copertura laterale



Forma PM2



Forma PM3

A (di serie)



B



C



D



Possibilità di personalizzazione dei terminali delle travi.

MED COUNTRY ELITE

Tutto il calore del legno in una completa ed evoluta soluzione modulare. Lo spazio domestico all'aperto incontra i materiali naturali attraverso la funzionalità e il design.



CARATTERISTICHE STRUTTURALI

Struttura in legno lamellare pino silvestre impregnato in autoclave in classe RAL 3 secondo norme DIN 68800/3. Colore del legno con impregnanti all'acqua. Staffe e supporti in acciaio inox Aisi 304 verniciate. Viterie inox.

Struttura portante in doppia trave da 150 o 200 x 60 mm in appoggio su trave frontale 90 x 160 mm sorretta da montanti 210 x 160 mm. Tenda a falde di tessuto sostenuto da profili frangitratta 43 x 65 mm e da terminale di

grande portanza 85 x 65 mm, e scorrevole su guide da 46 x 85 mm. Frangitratta, terminale e guide sono in alluminio verniciato.

Sistema di trasmissione su guide laterali e cinghia dentata alta resistenza, rotante su cuscinetti a sfera.

Sistema di movimentazione telo manuale o automatizzato. Per garantire il deflusso dell'acqua piovana la struttura deve avere una pendenza di circa il 15%.

DIMENSIONI

(L) Larghezza
da cm 250 a 550 (1 modulo)
fino a cm 900 (2 moduli)
fino a cm 1180 (3 moduli)

(S) Sporgenza
da cm 200 a 700

(H) Altezza
cm 230 sottotrave

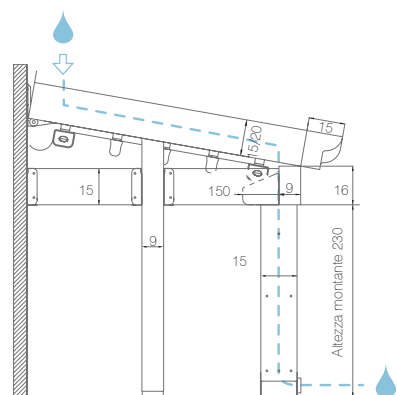

Di serie
grondaia frontale con pluviale integrato nella gamba con scarico passante nel piede di fissaggio a terra.

Per sporgenze superiori a 600 cm, trave di sostegno (sez. 9x6 cm) posto circa a metà della sporgenza.

Optional
trave trasversale per eventuale copertura laterale



Elite PM2



Elite PM3

A (di serie)



B



C



D



Possibilità di personalizzazione dei terminali delle travi.





MED ISOLA PAVILION 130/165

Autoportante e indipendente per creare nuove situazioni, nel luogo che preferisci. Una soluzione adattabile ad ogni scenario e a situazioni diverse, versatilità e libertà per accrescere il piacere di star fuori.



Med Isola Pavilion 130

(L) Larghezza

da cm 250 a 550 (1 modulo)
da cm 550 a 900 (2 moduli)
da cm 900 a 1200 (3 moduli)

(S) Sporgenza

da cm 200 a 600

(H) Altezza

cm 230 sottotrave



Med Isola Pavilion 165

(L) Larghezza

da cm 250 a 550 (1 modulo)
da cm 550 a 900 (2 moduli)
da cm 900 a 1200 (3 moduli)

(S) Sporgenza

da cm 200 a 700

(H) Altezza

cm 230 sottotrave

CARATTERISTICHE STRUTTURALI

Struttura autoportante in alluminio verniciato con guide 130 o 165. Profilo traversi, montanti e gambe 70 x 130 mm (per Med Isola Pavilion 130), 92 x 150 mm (per Med Isola Pavilion 165), con fissaggio a terra.

Formata da struttura irrobustita con anime interne al profilo nei punti di snodo ed aggancio. Staffe inox e fusioni in alluminio verniciato.

Il telo è scorrevole su guide laterali portanti, carrelli sui profili frangitratta 43 x 65 mm e sui terminali 65 x 85 mm. Sistema di trasmissione su guide laterali e cinghia dentata ad alta resistenza su cuscinetti inox.

Per garantire il deflusso dell'acqua piovana la struttura deve avere una pendenza di circa il 15%.

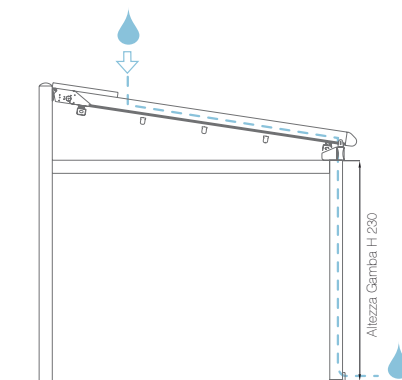

Di serie

grondaia frontale con pluviale integrato nella gamba con scarico passante nel piede di fissaggio a terra.

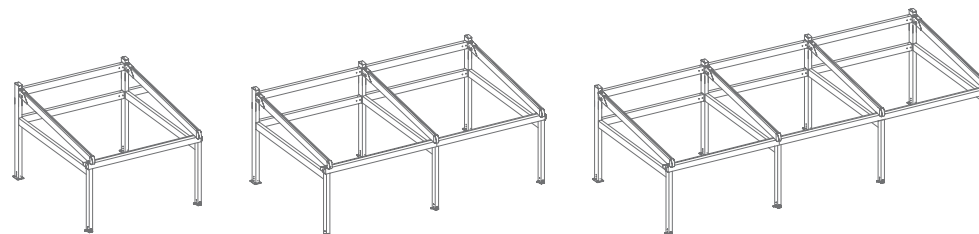

Pavilion PM1

Pavilion PM2

Pavilion PM3

MED 85

La tenda a falde modulare per eccellenza. Un'essenziale copertura integrabile su ogni tipo di struttura già esistente, in alluminio, ferro o legno.

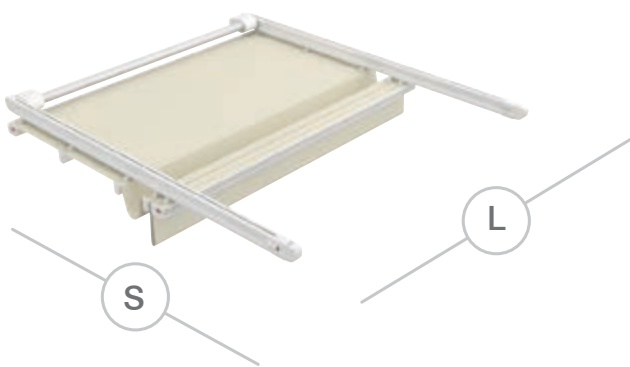

CARATTERISTICHE STRUTTURALI

Tenda a falde di tessuto sostenuto da profili frangitratta 43 x 65 mm e da terminale di grande portanza 85 x 65 mm, e scorrevole su guide da 46 x 85 mm.

Frangitratta, terminale e guide sono in alluminio verniciato.

Sistema di trasmissione su guide laterali a cinghia dentata con trefoli in acciaio, rotante su pulegge in nylon con cuscinetti a sfera a gabbia chiusa per una maggiore protezione.

Sistema di movimentazione telo manuale o automatizzato.

DIMENSIONI

(L) Larghezza
da cm 250 a 550 (1 modulo)
fino a cm 900 (2 moduli)
fino a cm 1180 (3 moduli)

(S) Sporgenza
da cm 200 a 700



MED 85 PM2



MED 85 PM3





20
21

MEDITER-
RANEA
MED 85 COMBY

MED 85 COMBY

Un ambiente in più da vivere con piacere, essenziale per organizzare la vita all'aria aperta. Modulare per meglio rispondere a diverse esigenze, semplice per natura di stile.



CARATTERISTICHE STRUTTURALI

Una tenda che esprime eleganza attraverso la leggerezza della sua struttura. Struttura portante in alluminio verniciato con attacco a parete o a soffitto da un lato, e appoggio su profilo portante 130 x 70 mm completo di gambe 130 x 70 mm con fissaggio a terra.

Tenda a falde di tessuto sostenuto da profili frangitratta 43 x 65 mm e da terminale di grande portanza 85 x 65 mm e scorrevole su guide MED 85 da 46 x 85 mm.

Frangitratta, terminale e guide sono in alluminio verniciato. Sistema di trasmissione su guide laterali a cinghia dentata con trefoli in acciaio, rotante su pulegge in nylon con cuscinetti a sfera a gabbia chiusa per una maggiore protezione.

Per garantire il deflusso dell'acqua piovana la struttura deve avere una pendenza di circa il 15%. Grondaia frontale con pluviale integrato nella gamba con scarico passante nel piede di fissaggio a terra.

DIMENSIONI

(L) Larghezza
da cm 250 a 550 (1 modulo)
fino a cm 900 (2 moduli)
fino a cm 1180 (3 moduli)

(S) Sporgenza
da cm 200 a 400

(H) Altezza sottotrave
cm 230

Attacco a parete

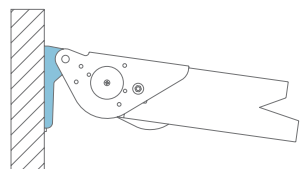

Attacco a soffitto

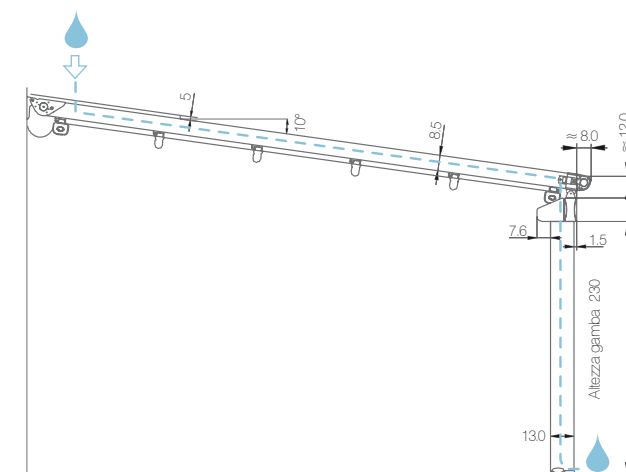
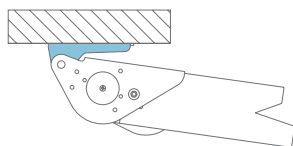

Di serie

grondaia frontale con pluviale integrato nella gamba e scarico passante nel piede di fissaggio a terra.

MED SLIM

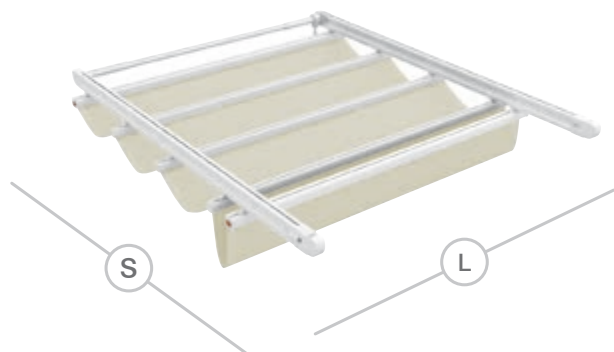

CARATTERISTICHE STRUTTURALI

Pensato per adattarsi agevolmente in ogni costruzione esistente o in fase di progettazione. Tenda a falde di tessuto "a onda" sostenuto da profili frangitratta 40 x 50 mm scorrevole su guide da 46 x 85 mm.

Frangitratta, terminale e guide sono in alluminio verniciato. Sistema di trasmissione su guide laterali a cinghia dentata con trefoli in acciaio, rotante su pulegge in nylon con cuscinetti a sfera a gabbia chiusa per una maggiore protezione. Aggancio frangitratta rapido con sistema brevettato "Quick Block". Movimentazione con sistema motorizzato brevettato "Fast Coupling". Sistema di movimentazione telo manuale o automatizzato.

DIMENSIONI

(L) Larghezza
da cm 250 a 500

(S) Sporgenza
da cm 200 a 700

Optional

Occhiello a metà falda per scarico acqua in caso di esposizione all'acqua.

MED SLIM COMBY



CARATTERISTICHE STRUTTURALI

È una Med Slim completa di struttura portante in alluminio verniciato con attacco a parete o a soffitto da un lato e appoggio su profilo portante completo di gambe di fissaggio a terra.

Struttura semplice e leggera che non prevede grondaie per la raccolta e scarico dell'acqua.

Sistema di movimentazione telo manuale o automatizzato.

DIMENSIONI

(L) Larghezza
da cm 250 a 500

(S) Sporgenza
da cm 200 a 400

(H) Altezza sottotrave
cm 230

Optional

Occhiello a metà falda per scarico acqua in caso di esposizione all'acqua.





MED 26

Anima tessile e romantica. La tenda a falde modulare per eccellenza. Un'essenziale copertura integrabile su ogni tipo di struttura già esistente, in alluminio, ferro o legno.

CARATTERISTICHE STRUTTURALI

Tenda a falde di tessuto scorrevole su guide laterali in alluminio tipo TF da 26 mm. Il tessuto è supportato da frangitratta d. 18 in alluminio in tasca con pattini scorrevoli laterali.

Le falde del telo sono regolate con fettuccia distanziatrice di serie. Traino manuale con asta e bloccaggio terminale a molla. In caso di pioggia, la tenda

installata all'esterno va raccolta sotto un tettuccio di protezione o, come opzione, si consiglia l'inserimento dell'occhiello a vela VL80 al centro di ogni falda per facilitare lo scarico dell'acqua.

Non sono previsti automatismi di movimentazione per questa tenda che emerge come la più semplice e discreta della collezione.

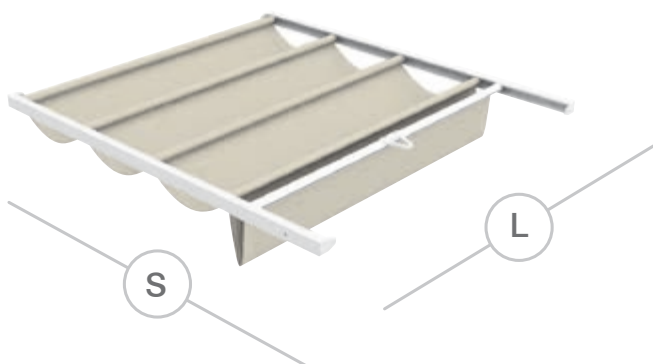

DIMENSIONI

(L) Larghezza
da cm 60 a 180

(S) Sporgenza
da cm 150 a 400

Optional Tettuccio di protezione

In caso di pioggia la tenda viene raccolta sotto un tettuccio di protezione. Questo può essere in lamiera d'alluminio preverniciato o in alluminio estruso.

Le sue dimensioni variano in funzione dell'ingombro del telo una volta raccolto.



Optional Scarico acqua/vento

occhiello a vela per evitare l'accumulo di acqua sulla tenda e gli strappi causati dal vento.

RICERCA TECNOLOGICA



Sistema brevettato di accoppiamento veloce della motorizzazione ad incastro sugli ingranaggi

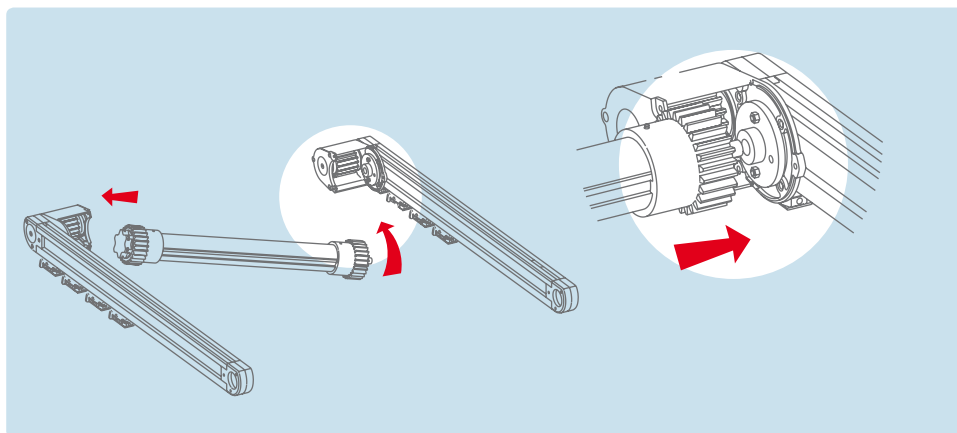

Il sistema Gibus Fast Coupling permette di accoppiare in modo semplice e rapido l'albero motore, che rinvia il moto alle pulegge di traino, agli ingranaggi.

È sufficiente inserire la testa del motore nel suo supporto e, dall'altra parte, far scorrere l'ingranaggio verso l'esterno fino ad accoppiare i due ingranaggi e di conseguenza fino all'inserimento del perno in sede.

Il motore risulterà sempre perfettamente in asse con il traino cinghia e senza la necessità di alcun supporto a muro poiché è solidale con tutta la struttura Mediterranea.

Alla fine i due carter di protezione chiudono il tutto rendendo sicuro e protetto il sistema. Ne consegue che, con il sistema Fast Coupling, anche la manutenzione risulta facilitata perché smontaggio e rimontaggio si eseguono rapidamente.



Sistema brevettato di aggancio rapido del carrello di scorrimento con il terminale o il frangitratta

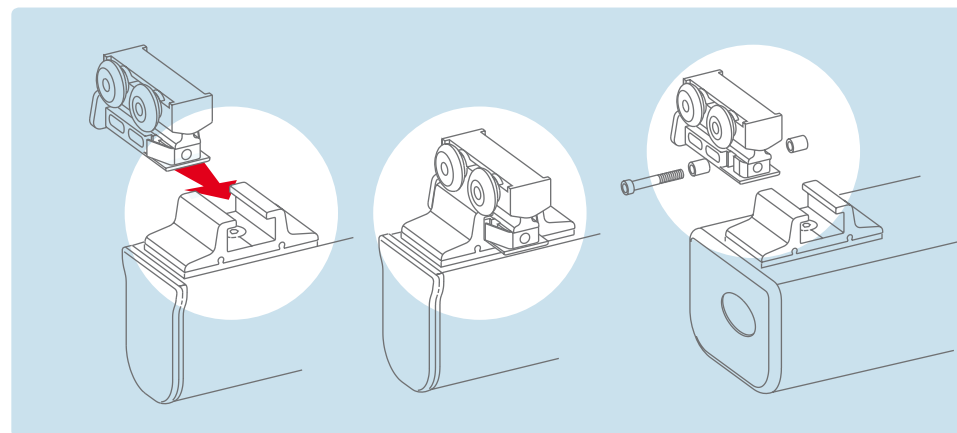

Quick Block consente di collegare con rapidità e sicurezza frangitratta e telo grazie ad un sistema a baionetta frontale con molla inox di "non ritorno". Si evitano così anche quelle interminabili e penose serrate di viti!

Un sistema intelligente che semplifica l'installazione e la manutenzione della tenda.

Il supporto interamente in alluminio garantisce un'elevata sicurezza di tenuta anche in situazioni di criticità di peso o di gelo. Il carico della tenda, infatti, è sostenuto dal carrello (con cuscinetti inox) con lo scivolo in estruso d'alluminio.

La slitta ha l'attacco diretto sul frangitratta in alluminio proprio per garantire una resistenza maggiore.

Mediterranea è frutto di ricerche e sperimentazioni che hanno portato alla realizzazione di sistemi esclusivi brevettati Gibus per facilitare e velocizzare il lavoro di installazione e migliorare le performance di protezione della tenda.



Sistema brevettato per fissare e sigillare i teli separati o parzialmente separati nei frangitratta con guarnizione a "chiodo"

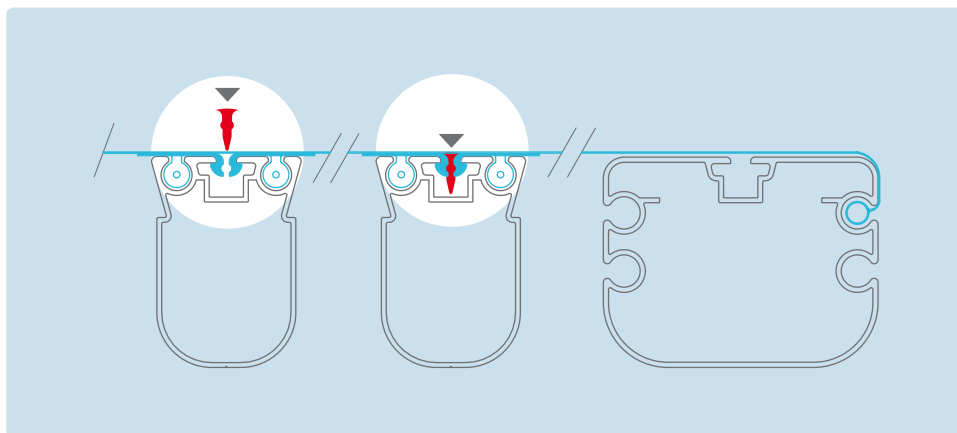

Con Weather Strip il montaggio dei teli è semplificato e alleggerito, infatti, i teli sono separati e su ciascuno è saldato uno speciale cordolo con guarnizione a labbro. Le guarnizioni si infilano nel frangitratta e vengono sigillate con l'inserimento a pressione di un'ulteriore guarnizione a "chiodo", ottenendo così un'impermeabilizzazione pressoché perfetta. Il sistema Weather Strip offre il notevole vantaggio di avere i teli indipendenti in modo che anche la manutenzione risulti di più facile gestione: basta sostituire SOLO quel telo e non serve smontare tutto! Ad esempio quando cade qualcosa dal piano di sopra (il vaso di fiori, la cicca di sigaretta...) basta cambiare solo il telo o i teli danneggiati e in pochi minuti la tenda è ripristinata.



Sistema brevettato di grondaia mobile laterale raccogli goccia



Il sistema Gibus "Catch-Drop" permette di catturare anche quelle gocce d'acqua che eventualmente riuscissero a passare la barriera del profilo salva goccia. Si evita in questo modo qualsiasi tipo d'infiltrazione. Consiste in una grondaia mobile posta lateralmente al telo che "cattura le gocce" e le scarica all'interno della grondaia frontale. Attraverso un meccanismo sali-scendi, la grondaia sale a ridosso dei frangitratta e quindi del telo quando questo va in tensione (telo teso) e scende allontanandosi dai frangitratta e dal telo quando questo viene raccolto permettendo l'impacchettamento delle falde.

CHIUSURE LATERALI

Tante sono le soluzioni che Gibus mette a disposizione per chiudere gli spazi laterali della linea Mediterranea. Si possono realizzare chiusure laterali per la privacy, per comfort estetico e per comfort termico.

Le chiusure antivento rendono fruibile la vostra Stanza del Sole® anche in caso di pioggia o avverse condizioni atmosferiche. Lo spazio così protetto permette di vivere all'esterno anche nelle mezze stagioni, in primavera e in autunno.

Vetrare

Comode e facili da pulire, le Vetrare sono una soluzione elegante, confortevole e pratica, facilmente adattabile a qualsiasi situazione. Di grande impatto scenico, accostate fra loro rendono unica e senza interruzioni ottiche la superficie.

Resistono a vento, urti e proteggono da pioggia, rumore, polvere e raggi UV, prevedendo comunque una posizione di ventilazione.

Pannelli in vetro temperato di sicurezza spessore 10 mm senza profili perimetrali e con abbattimento sonoro 14dB.

Il sistema Todocrystal (sistema brevettato) "carica" a terra il peso dei pannelli evitando quindi carichi pesanti su traverse o travi portanti superiori. Impacchettamento laterale totale con apertura totale del vano. Binario inferiore con piste di scorrimento pannelli in materiale anti attrito. Impermeabilità all'acqua ed al vento fino al 95% (con guarnizioni di serie). Manutenzione minima data l'assenza di cuscinetti e di sistemi portanti.

Verniciature di serie: Bianco RAL 9010;

Verniciature a richiesta: Avorio RAL 1013; Antracite VIV 416; Inox Chiaro; Marrone RAL 8017

Installazioni consigliate:

chiusure di Pergole, Mediterranea, Portici, Terrazzi, Balconi, Attici, Divisione di ambienti, Chiusure di sale riunioni, di serre.

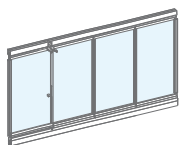

Vetrata chiusa

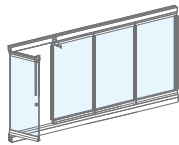

Pannello porta aperto

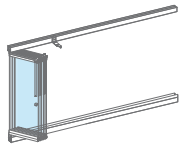

Vetrata aperta
Pannelli impacchettati a SX

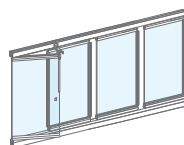

Pannello porta bloccato
in posizione di aerazione



Libra

Sistema di chiusura ad ante scorrevoli con apertura a destra o sinistra, disponibili con telo Cristal, rete zanzariera, rete inox, Policarbonato (spessore 2 mm).

Verniciature di serie:

Antracite 416, VR Inox Chiaro, Bianco RAL 9010, Avorio RAL 1013 e Marrone RAL 8017.

Alcune possibili configurazioni:

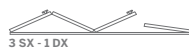

Tende a caduta

Tante sono le soluzioni che Gibus mette a disposizione per chiudere gli spazi con le tende a caduta per chiusure laterali.

A seconda delle necessità di protezione ci si può orientare agevolmente tra i vari modelli DUETTO, VERTI 90, VERTI CRISTAL, NOVE.0, UNDICI.0 o TREDICI.0. Si può scegliere di proteggere gli ambienti da vento pioggia e freddo ombreggiando, oscurando o in perfetta trasparenza con il telo Cristal 500. Oppure scegliere di proteggersi semplicemente dagli insetti con una zanzariera o combinando questa protezione con le precedenti nelle soluzioni che prevedono il doppio telo come la DUETTO.

Tutto perfettamente adeguato alle necessità con elevati standard di affidabilità derivati dalle soluzioni tecniche adottate nelle guide di scorrimento, nei sistemi di trazione, nella scelta dei teli e nei sistemi di bloccaggio. Naturalmente ampia scelta anche negli azionamenti: manuale o motorizzati.



ILLUMINAZIONE

Disponibili due sistemi di illuminazione Led:

Led Spot integrati nei frangitratta caratterizzati da una barra integrata all'interno del frangitratta con gruppo di 6 led ogni 50 cm e sono di due tipi:

Led Spot Rettangolari formati da gruppi di 6 Led da 0,5Watt tot 3 Watt/spot; utilizza tutta la luce emessa dai 6 led e **Led Spot Tondi** formati da gruppi di 6 Led da 0,5Watt tot 3 Watt/spot; utilizza circa 1/2 luce emessa dai 6 Led.

I Led Spot sono installabili unicamente nei sistemi Plana e Falls.

Led Linear applicabili esternamente al frangitratta formati da una barra preassemblata da esterno applicabile con apposite clips sotto il frangitratta. Formata da 12 led/m con potenza di 6 Watt/m è disponibile in lunghezza di cm 100/200/300. I Led Linear sono installabili anche successivamente alla posa in opera della struttura.

È prevista l'integrazione con i comandi IO-Homecontrol® di Somfy o RTS. Quest'ultimo consente la regolazione dell'intensità tramite l'azione di un Dimmer. A completamento del sistema, le scatole di alimentazione con i cavi per il collegamento alla rete domestica.



IL CONTROTELO

Controtelo confezionato in tessuto con effetto "onda" applicato a soffitto ai frangitratta della MED. La camera d'aria formata tra il telo esterno ed interno, migliora l'isolamento termico, evita la condensa oltre a nascondere gli elementi tecnici della struttura. Il telo è applicato a scatto ai frangitratta con clips in nylon e profilo di alluminio a 2 ogive con teli indipendenti ad infilare; questo sistema permette un rapido montaggio senza intervenire sulla struttura MED.

Di serie: tessuto acrilico 100% Tempotest Home nei colori: 15 bianco; 151/15 beige; 93/15 crema; 79/15 grigio chiaro.

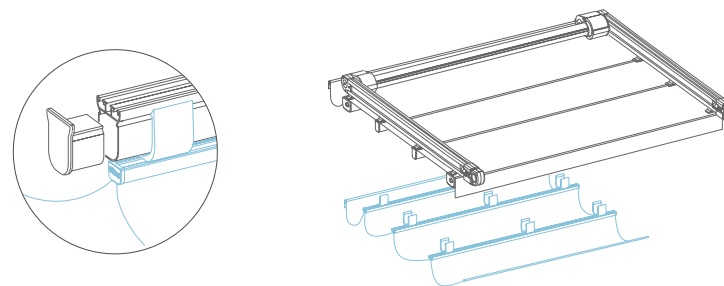

DIALOGA CON IL SOLE

La scenografia dei vostri ambienti all'aperto, Mediterranea è la tenda a falde dalle alte prestazioni di protezione, semplicità di funzionamento, notevole impatto scenico: disegna i tuoi spazi all'aperto scegliendo tra le varie configurazioni di strutture e teli.



Telo teso

Falde perfettamente tese: una superficie omogenea per la massima protezione e impermeabilità.



Telo a onda alternata

Ritmo e luce. Il tuo tempo all'aperto ha un ambiente scandito da linee definite e dinamiche.



Finestratura

La soluzione per rendere più luminosi gli ambienti meno soleggiati migliorando l'abitabilità anche nelle giornate coperte.



Telo a onda

Movimenti morbidi e grande impatto scenico. Funzionalità e forma per godere completamente del sole fuori.

IN DOTAZIONE

Caratteristiche comuni ai modelli:

MED QUADRA
COUNTRY MED FORMA
COUNTRY MED ELITE
MED UNICA 130 / 165
MED 85 - MED 85 COMBY
MED ISOLA PAVILION 130 / 165

- Carter in fusione d'alluminio con regolazione di trazione della cinghia.
- Aggancio rapido in alluminio con sistema brevettato "Quick Block" a baionetta per frangitratta e frontale.
- Per garantire lo scarico dell'acqua a telo teso, la pendenza deve essere almeno del 15%.
- Movimentazione con sistema motorizzato brevettato "Fast Coupling". Sistema di comando standard o RTS o IO-Homecontrol® di Somfy.
- Gibus testa tutte le tende della linea Mediterranea per garantire la resistenza al vento prevista dalla normativa europea UNI EN 13561.

OPTIONAL

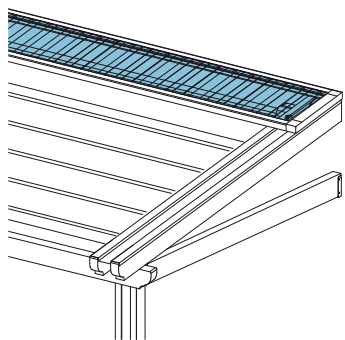

TETTUCCIO DI PROTEZIONE

A tenda raccolta, se non diversamente protetta, deve essere installato un tettuccio di protezione. Il tettuccio è disponibile in PMMA ondulato trasparente in spessore 3 mm oppure in alluminio grecato. Le lastre sono contenute entro profili perimetrali in alluminio che raccolgono e convogliano l'acqua.

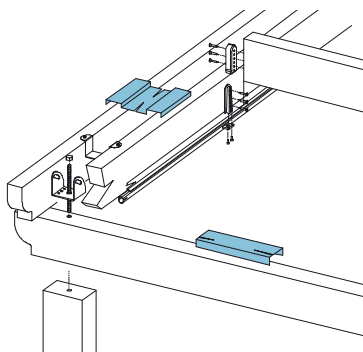

COPRITRAVE

Profili in alluminio sagomati che proteggono la parte superiore delle travi in legno. Riduce la manutenzione del legno.

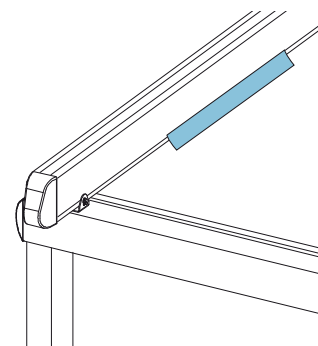

SALVAGOCCIA

Sistema formato da un profilo in alluminio (per i modelli Med 85 e Med Country) o in plastica (per i modelli Med Unica 130/165 e MedQuadra) e guarnizione che andando in contrasto con il telo impedisce al vento sfavorevole di "spingere" l'acqua o la pioggia oltre il bordo del telo stesso.



MOTORIZZAZIONI E AUTOMATISMI

Motorizzazioni e automatismi garantiti da un partner d'eccellenza come Somfy. I motori sono praticamente invisibili inseriti all'interno del rullo avvolgitore, di potenza variabile in rapporto alle dimensioni della tenda.

Gli automatismi rendono attiva la tenda per un comfort maggiore in totale sicurezza.

Il sensore SOLIRIS rileva l'intensità del sole e la tenda si apre o si chiude autonomamente e in modo intelligente, senza tener conto di nuvole passeggere.

E quando il vento rilevato dal sensore EOLIS si intensifica, la tenda automaticamente risale.

Il sistema di controllo monitora costantemente la forza del vento e gestisce di conseguenza l'avvolgimento del telo salvaguardando la tenda anche quando si è assenti.



TELECOMANDO
TELIS PATIO



TELECOMANDO
TELIS ATRIO



TELECOMANDO
IO-HOMECONTROL



SENSORE SOLIRIS



SENSORE EOLIS

CERTIFICAZIONE CE UNI EN 13561

Gibus testa tutte le tende per garantire la resistenza al vento prevista dalla norma europea UNI EN 13561.



MED QUADRA
MED UNICA
MED COUNTRY
MED ISOLA PAVILION
MED 85
MED SLIM

DETTAGLI TECNICI

VERNICIATURE

L'alluminio utilizzato subisce un trattamento preventivo che fissa meglio la vernice alla superficie precedentemente pulita, rallentandone l'aggressione da parte di agenti atmosferici e delle nebbie saline.

La verniciatura a polveri dell'alluminio ne aumenta la protezione dalla corrosione e da agenti aggressivi ed ha elevate caratteristiche meccaniche.

La verniciatura del legno lamellare invece avviene con impregnanti all'acqua e trattamento in autoclave (classe RAL 3 secondo normativa DIN 68800/3).

TELO

Il telo della Linea Mediterranea è in PVC OPATEX oscurante con alto grado di protezione UV ed un fattore di trasmissione solare (TS) pari a zero. L'impiego della pellicola oscurante evita inoltre di vedere lo sporco della parte superiore in trasparenza.

Disponibile in 2 varianti monocolori o in 4 varianti bicolore, il lato esterno viene tinto con vernice acrilica antipolvere, mentre il lato interno è caratterizzato da una goffratura simile a tessuto.

COLORI PROFILO

Alluminio



Antracite 416



Bianco RAL 9010



Avorio RAL 1013



VR Inox Chiaro



Marrone RAL 8017

Pino lamellare



Trasparente



Smalto Bianco coprente



Smalto Avorio coprente

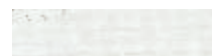

Impregnante Bianco



Impregnante Grigio antracite



Impregnante Noce scuro



Impregnante Noce chiaro



Impregnante Verde

COLORI TELO

Lato esterno/ Lato interno



Bianco/
Bianco



Rosso Bordeaux/
Champagne



Grigio/
Champagne



Champagne/
Champagne



Verde/
Champagne



Antracite/
Champagne

COLORI FRANGITRATTA

Di serie



Bianco RAL 9010

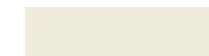

Avorio RAL 1013

A richiesta



Antracite 416



VR Inox chiaro



Dal telo ai particolari costruttivi, dalla produzione al cliente: la qualità totale Gibus è eccellenza nei tessuti, nei meccanismi e nelle lavorazioni fino ad arrivare all'assistenza e alla competenza che si trovano nei punti vendita.



Una collezione di 600 disegni, coordinabili con le altre parti della struttura. Tante opportunità per una tenda su misura come nella bottega del sarto italiano.

- Tessuti con trattamento TEFLON per resistere a sole, pioggia, smog, muffe
- Cuciture in filo TENARA® garantite 10 anni contro l'usura
- PVC oscuranti specifici per la protezione totale sole-pioggia
- Nuovi tessuti in poliestere per migliori performance
- Screen e Soltis per ripararti dal sole senza rinunciare alla luce.



Avanzate tecnologie di costruzione e cura artigianale nelle rifiniture, per meccanismi che durano e funzionano nel tempo.

- Struttura in lega leggera d'alluminio
- Particolari in acciaio INOX
- Cromatazione per proteggere anche le parti più remote e nascoste dall'aggressione di agenti esterni



La sicurezza certificata di una tenda da sole solida e robusta, all'avanguardia nel rispetto delle norme della Comunità Europea.

- Marchio CE, obbligatorio sulle tende in base a quanto previsto nella normativa europea UNI EN 13561



Siamo i primi ad essere soddisfatti e sicuri della qualità dei nostri prodotti, per questo ve li garantiamo 5 anni. Le condizioni di garanzia sono specificate in dettaglio nel manuale "uso e manutenzione" che accompagna ogni prodotto.



Gibus è dotato di un ologramma anticounterfeiting con marchio Gibus in 3D e un codice alfanumerico unico. È la firma inequivocabile dell'autenticità e della qualità Gibus. Un sistema che tutela il cliente finale, garantendogli massima trasparenza: vengono dichiarati originalità, luogo di provenienza e qualità dei materiali.



Per tutte le informazioni specifiche avrai a tua disposizione lo Specialista Gibus: per fare un sopralluogo, per darti i consigli più appropriati e preparare un preventivo accurato. Troverai il punto vendita più vicino a casa tua su www.gibus.it.



stampato
con il sole

Grafiche Antiga spa



MISTO
Certa da fonti gestite
in maniera responsabile
FSC® C008309

Gibus®
TENDE DISEGNATE DAL SOLE